



Type

- 4 tiempos
- Refrigerado por aire
- Bicilíndrico en V
- valvulas en cabeza
- Eje vertical

Curvas de rendimiento

La potencia nominal de este motor es la potencia neta nominal probada en un motor de producción y medida conforme con SAE J1349. La potencia real de rendimiento variará en función de diversos factores incluidos, entre otros, la velocidad de funcionamiento del motor en la aplicación, las condiciones medioambientales, el mantenimiento y otras variables.

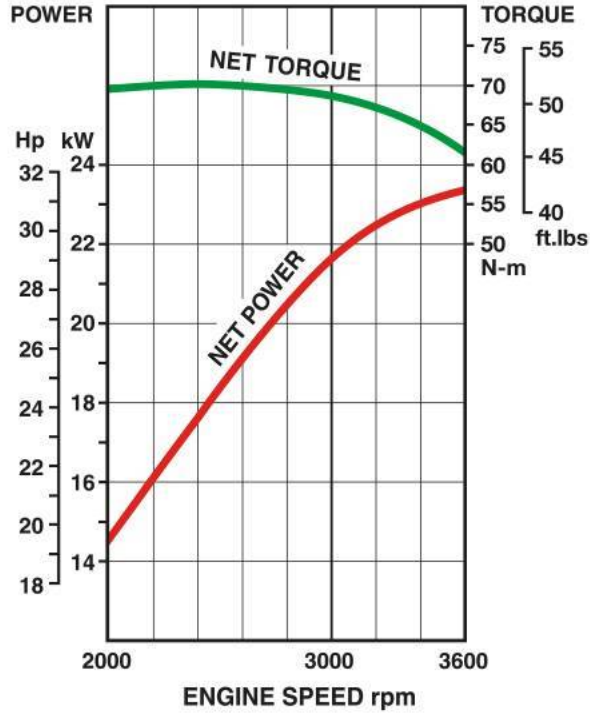

Especificaciones técnicas

| | |
|---|---|
| ▪ Tipo de motor | 4-Stroke, Vertical Shaft, V-Twin, OHV, Air-cooled |
| ▪ Número de cilindros | 2 |
| ▪ Diámetro x carrera | 89.2 x 80 mm |
| ▪ Cilindrada | 999 cm ³ |
| ▪ Potencia máx. | 23.5 kW (31.4 hp) / 3600 rpm |
| ▪ Par máx. | 69.6 Nm (51.3 ft.lbs) / 2400 rpm |
| ▪ Capacidad del depósito de combustible | |
| ▪ Capacidad de aceite | 2.2 litros |
| ▪ Peso sin combustible | 62.6 kg |
| ▪ Dimensiones (L x Al x An) (mm) | 508 x 500 x 636 |

Características

- Bicilíndrico en V de 90 grados
- Liberación de compresión automática
- Camisas del cilindro de hierro fundido
- Puertos de limpieza
- Filtro de aire de cartucho de doble etapa
- Encendido electrónico con bujía
- Motor de arranque con horquilla, de alto rendimiento
- Radiador de aceite de alta eficiencia
- Sistema de lubricación de alto rendimiento
- Tapa del motor de metal
- Válvulas en V en culata
- Filtro de césped giratorio
- Cámaras de combustión esféricas
- Carburador de doble cuerpo ventilado internamente con solenoide de corte de combustible
- 3 válvulas por cilindro

Opciones

- Conmutadores de presión de aceite
- Variaciones del eje
- Bobina de carga de 20 amperios
- Bobina de carga de 26 amperios
- Varios drenajes de aceite
- Diversos sistemas de control de velocidad

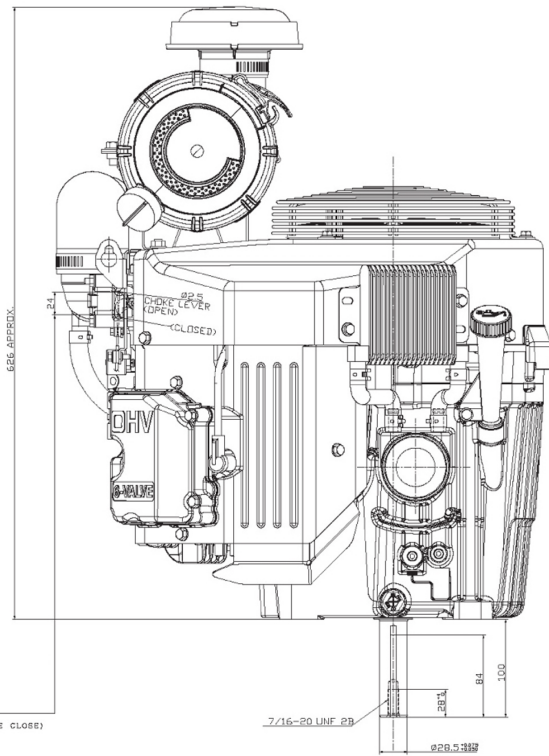
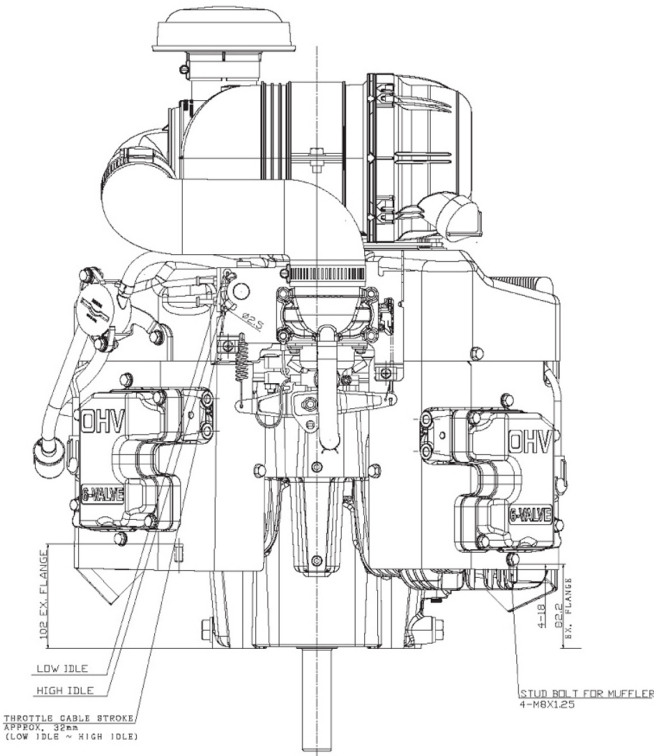
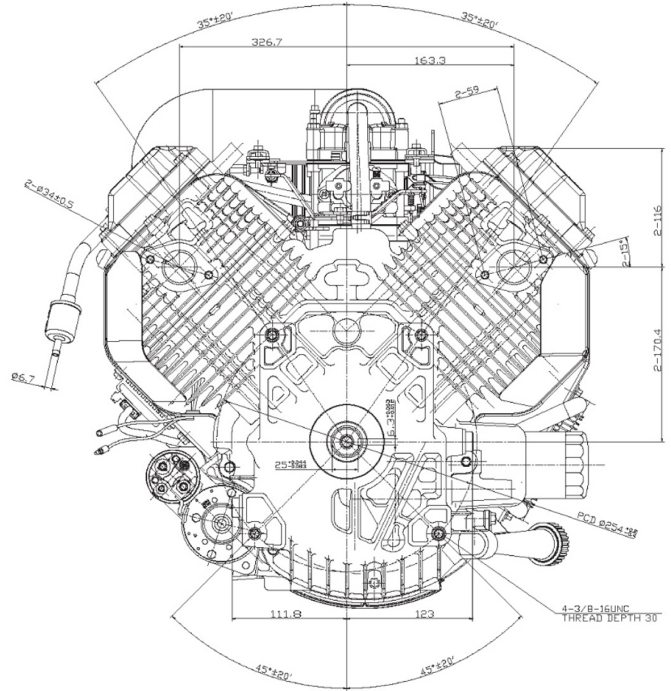
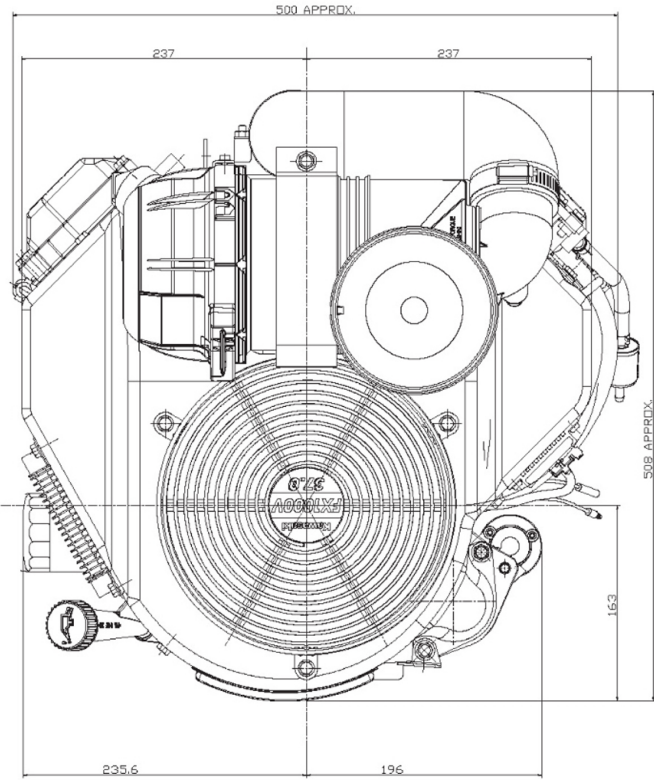

CHOKE CABLE STROKE
APPROX. 24mm
(CHOKE OPEN - CHOKE CLOSE)