

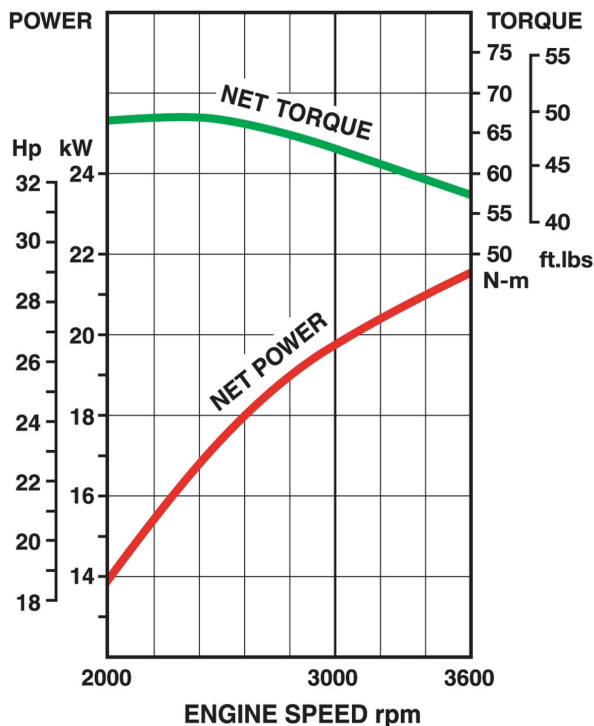

### Curvas de desempenho

A potência nominal deste motor é a potência nominal líquida testada num motor de produção e medida de acordo com a norma SAE J1349. A saída de potência efectiva variará em função de vários factores, incluindo, mas não limitado, às rotações do motor durante a utilização, condições ambientais, manutenção e outras variáveis.



### Type

- 4 tempos
- Refrigerado a ar
- 2 cilindros em V
- Válvulas à cabeça
- Eixo vertical

### Especificações técnicas

▪ Tipo de motor	4-Stroke, Vertical Shaft, V-Twin, OHV, Air-cooled,
▪ Número de cilindros	2
▪ Diâmetro x curso	89.15 x 80 mm
▪ Cilindrada	999 cm <sup>3</sup>
▪ Potência máx.	21.6 kW (28.9 hp) / 3600 rpm
▪ Binário máx.	66.7 Nm (49.2 ft.lbs) / 2400 rpm
▪ Capacidade do depósito de combustível	
▪ Capacidade de óleo	2.1 litres
▪ Peso a seco	62.6 kg
▪ Dimensões (C x A x P) (mm)	508 x 500 x 636

## Características

---

- V-twin a 90°
- Libertação automática de compressão
- Camisas do cilindro em aço fundido
- Portas de limpeza
- Filtro de ar de copo de duas fases
- Ignição electrónica de faísca
- Motor de arranque tipo mudanças de alto rendimento
- Radiador de óleo de alta eficiência
- Sistema de lubrificação de alto desempenho
- Cobertura de motor metálica
- Válvulas V à cabeça
- Protecção do ventilador em crivo rotativo
- Câmaras de combustão esféricas
- Carburador ventilado internamente com solenóide de corte de combustível, dois tambores
- 3 válvulas por cilindro

## Opções

---

- Interruptor de pressão de óleo
- Variações de eixo
- Bobina de carregamento de 20 Amp
- Bobina de carregamento de 26 Amp
- Vários dispositivos de drenagem de óleo
- Vários sistemas de controlo de velocidade

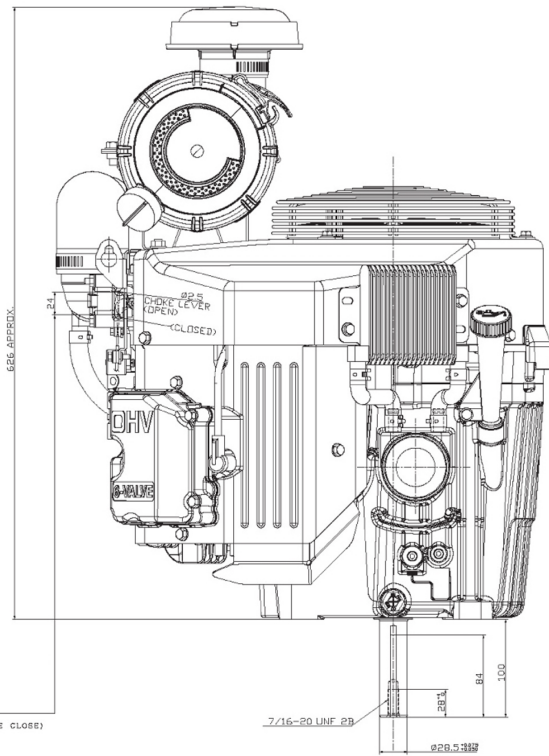
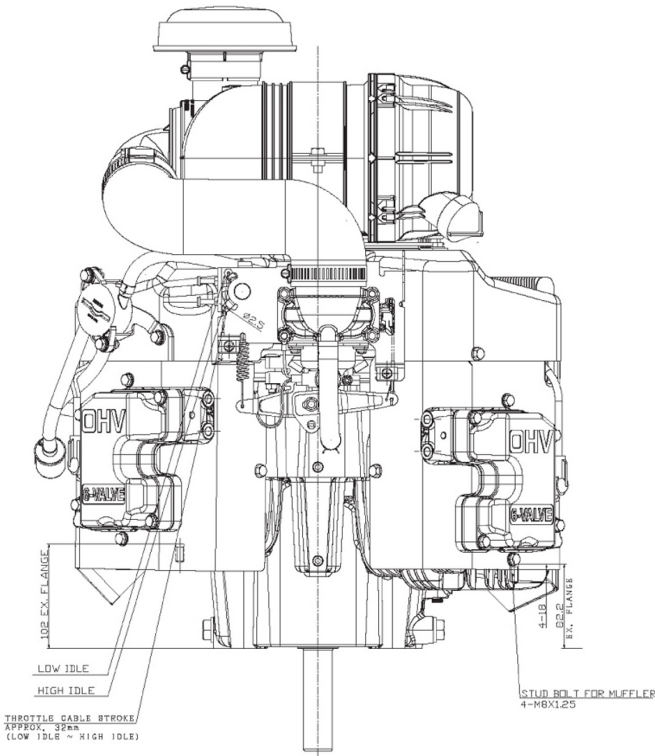
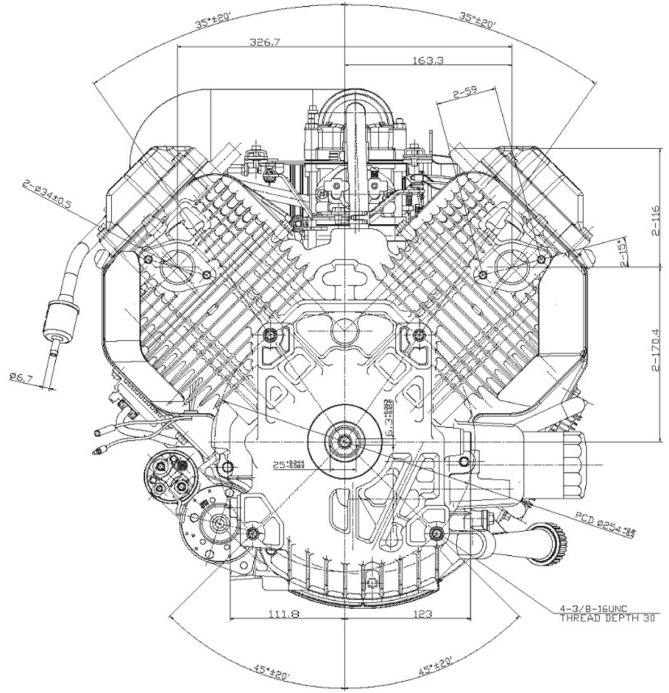
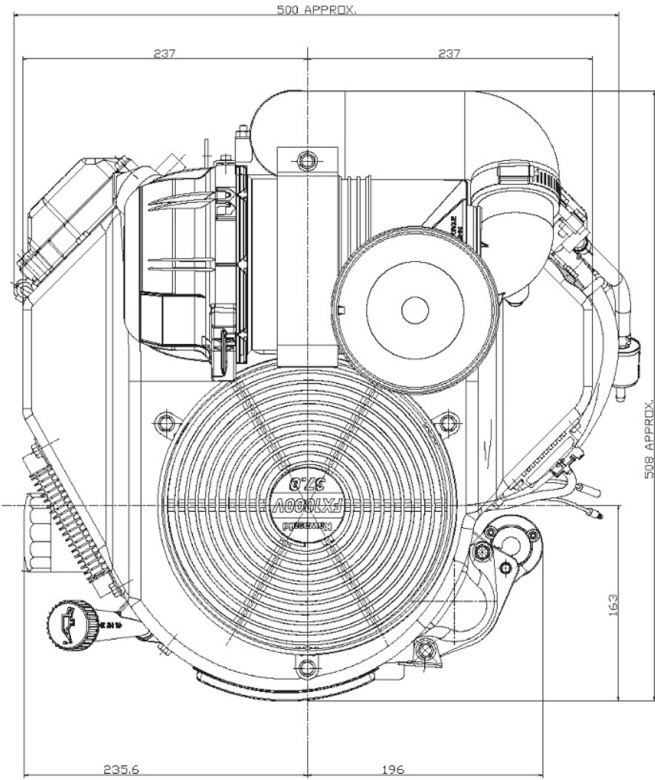

CHOKER CABLE STROKE  
APPROX. 24mm  
(CHOKER OPEN - CHOKER CLOSE)